

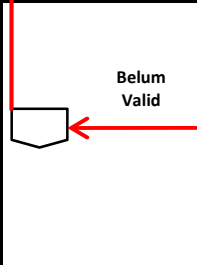
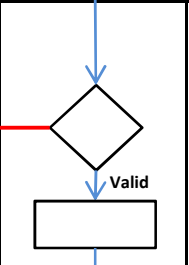
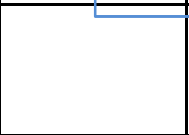

PENERBITAN KARTU KELUARGA (KK) KARENA PERUBAHAN DATA MELALUI APLIKASI DUKCAPIL SMART BANTUL CETAK KECAMAT

NO	KEGIATAN	PELAKSANA					MUTU		
		PEMOHON	PETUGAS UNIT LAYANAN & ENTRI	PETUGAS CETAK	KASI/ KABID	KEPALA DINAS	PERSYARATAN/ KELENGKAPAN	WAKTU	OUTPUT
1	Pemohon mengisi formulir permohonan dalam aplikasi disdukcapil smart bantul						Foto Formulir Surat Pernyataan Perubahan Elemen Data Kependudukan, Foto Dokumen/Bukti Pendukung Perubahan	3 Menit	Isian Formulir dan foto berkas permohonan dan persyaratan
2	Petugas unit layanan membuka permohonan pada disdukcapil smart bantul						ATK, PC, Gadget, Aplikasi SIAK, Aplikasi Disdukcapil Smart Bantul, Aplikasi WhatsApp (WA), Foto Formulir Surat Pernyataan Perubahan Elemen Data Kependudukan, Foto Dokumen/Bukti Pendukung Perubahan	1 Menit	Isian Formulir dan foto berkas permohonan dan persyaratan
3	Petugas unit layanan dan entri menerima, meneliti, dan mengentri data berkas permohonan serta persyaratan, jika persyaratan msh ada yang kurang berkas dikembalikan kpd pemohon untuk dilengkapi dan dilanjutkan melalui layanan <i>WhatsApp</i> (WA) dengan dipandu oleh Petugas						ATK, PC, Gadget, Aplikasi SIAK, Aplikasi Disdukcapil Smart Bantul, Aplikasi <i>WhatsApp</i> (WA) Foto Formulir Surat Pernyataan Perubahan Elemen Data Kependudukan, Foto Dokumen/Bukti Pendukung Perubahan	5 menit	Isian Formulir dan foto berkas permohonan dan persyaratan
4	Petugas unit layanan mengajukan cetak KK kepada kepala seksi / kepala bidang						PC, Aplikasi SIAK, Aplikasi Disdukcapil Smart Bantul, Aplikasi WhatsApp (WA)	1 Menit	draft Kartu Keluarga
5	Kepala seksi/kepala bidang melakukan verifikasi elektronik draft Kartu Keluarga						PC, Aplikasi SIAK	1 Menit	data verifikasi elektronik

6	Jika ada indikasi data tidak valid maka berkas dikembalikan kepada pemohon, namun jika verifikasi berkas sudah benar maka permohonan diteruskan ke Kepala Dinas untuk di tanda tangani						PC, Aplikasi SIAK	1 Menit	data verifikasi elektronik
7	Kepala Dinas menandatangani KK secara elektronik, lalu diterima oleh petugas unit layanan di Kecamatan						PC, Aplikasi SIAK	1 Menit	data verifikasi elektronik
8	Petugas cetak mendownload Kartu Keluarga yang sudah ditanda tangani elektronik Kepala Dinas. Saat pemohon datang di Kantor Kecamatan, petugas mencetak KK dan KTPel jika mengakibatkan perubahan data KTPel						ATK, PC, Aplikasi SIAK, Aplikasi <i>WhatsApp</i> (WA)	1 Menit	PDF KK
9	Pemohon menerima KK dan/atau KTPel						PC, Gadget, Aplikasi Disdukcapil Smart Bantul, Aplikasi <i>WhatsApp</i> (WA)	5 Menit	PDF KK
10	Petugas cetak mengarsip berkas digital						File PDF KK	1 Menit	PDF KK

Bantul,

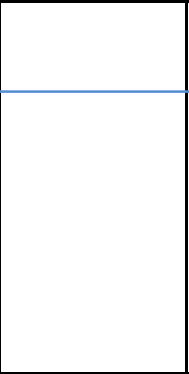
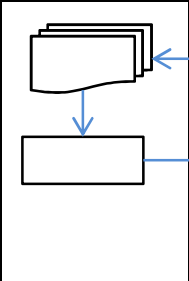
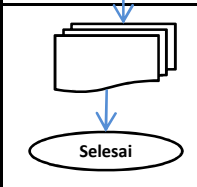
Kepala Dinas Kependudu
Kabupati

BAMBANG PURWAL

Pembina Utan
NIP. 19710506

AN

BAKU

KETERANGAN

apabila hilang menyertakan Foto Surat Keterangan Hilang dari Kepolisian, dan KK lama jika rusak.

Entri data hanya untuk KK baru dan perubahan data. KK hilang tidak ada kegiatan entri data. Apabila persyaratan yang dikirim belum lengkap, maka pemohon akan diberi notifikasi pemberitahuan untuk melengkapi

verifikasi yang dilakukan adalah verifikasi pengajuan cetak KK dari petugas unit layanan

tanda tangan secara elektronik pada Kartu Keluarga yang diajukan
Pemohon mendapat notifikasi pemberitahuan: untuk mencetak KK di Kantor Kecamatan menggunakan kertas HVS A4 80 gram. KK lama agar dikembalikan ke Petugas Dukcapil di Kantor Kecamatan karena sudah tidak berlaku. Apabila perubahan data KK mengakibatkan pembaharuan KTP, maka pemohon melakukan permohonan pencetakan melalui aplikasi Disdukcapil Smart Bantul bagi Kantor Kecamatan yang belum memiliki alat cetak KTPel. Bagi Kantor Kecamatan yang sudah memiliki alat cetak maka dapat dicetak KTPelnya
Pemohon melakukan cetak KK di Kantor Kecamatan menggunakan kertas HVS A4 80 gram. Apabila perubahan data KK mengakibatkan pembaharuan KTPel, maka pemohon melakukan permohonan pencetakan melalui aplikasi Disdukcapil Smart Bantul bagi Kantor Kecamatan yang belum memiliki alat cetak KTPel. Bagi Kantor Kecamatan yang sudah memiliki alat cetak maka dapat dicetak KTPelnya
Di Back Up berlapis menggunakan Server Disdukcapil Smart Bantul, Harddisk, Flashdisk, dan berbagai fasilitas penyimpanan elektronik

ikan dan Pencatatan Sipil
en Bantul

DI NUGROHO, SH.MH

na Muda / IV-c

i 199603 1 003