

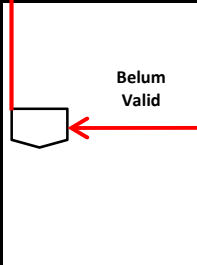
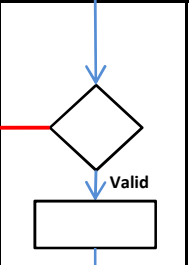
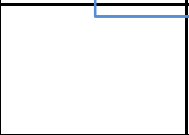

PENERBITAN KARTU KELUARGA (KK) KARENA PERUBAHAN DATA MELALUI APLIKASI DUKCAPIL SMART BANTUL

NO	KEGIATAN	PELAKSANA					MUTU		
		PEMOHON	PETUGAS UNIT LAYANAN & ENTRI	PETUGAS CETAK	KASI/ KABID	KEPALA DINAS	PERSYARATAN/ KELENGKAPAN	WAKTU	OUTPUT
1	Pemohon mengisi formulir permohonan dalam aplikasi disdukcapil smart bantul						Foto Formulir Surat Pernyataan Perubahan Elemen Data Kependudukan, Foto Dokumen/Bukti Pendukung Perubahan	3 Menit	Isian Formulir dan foto berkas permohonan dan persyaratan
2	Petugas unit layanan membuka permohonan pada disdukcapil smart bantul						ATK, PC, Gadget, Aplikasi SIAK, Aplikasi Disdukcapil Smart Bantul, Aplikasi WhatsApp (WA), Foto Formulir Surat Pernyataan Perubahan Elemen Data Kependudukan, Foto Dokumen/Bukti Pendukung Perubahan	1 Menit	Isian Formulir dan foto berkas permohonan dan persyaratan
3	Petugas unit layanan dan entri menerima, meneliti, dan mengentri data berkas permohonan serta persyaratan, jika persyaratan msh ada yang kurang berkas dikembalikan kpd pemohon untuk dilengkapi dan dilanjutkan melalui layanan <i>WhatsApp</i> (WA) dengan dipandu oleh Petugas						ATK, PC, Gadget, Aplikasi SIAK, Aplikasi Disdukcapil Smart Bantul, Aplikasi <i>WhatsApp</i> (WA) Foto Formulir Surat Pernyataan Perubahan Elemen Data Kependudukan, Foto Dokumen/Bukti Pendukung Perubahan	5 menit	Isian Formulir dan foto berkas permohonan dan persyaratan
4	Petugas unit layanan mengajukan cetak KK kepada kepala seksi / kepala bidang						PC, Aplikasi SIAK, Aplikasi Disdukcapil Smart Bantul, Aplikasi WhatsApp (WA)	1 Menit	draft Kartu Keluarga
5	Kepala seksi/kepala bidang melakukan verifikasi elektronik draft Kartu Keluarga						PC, Aplikasi SIAK	1 Menit	data verifikasi elektronik

6	Jika ada indikasi data tidak valid maka berkas dikembalikan kepada pemohon, namun jika verifikasi berkas sudah benar maka permohonan diteruskan ke Kepala Dinas untuk di tanda tangani						PC, Aplikasi SIAK	1 Menit	data verifikasi elektronik
7	Kepala Dinas menandatangani KK secara elektronik, lalu diterima oleh petugas unit layanan						PC, Aplikasi SIAK	1 Menit	data verifikasi elektronik
8	Petugas cetak mendownload Kartu Keluarga yang sudah ditanda tangani elektronik Kepala Dinas, kemudian mengirim file PDK KK kepada Pemohon melalui Aplikasi <i>WhatsApp</i> (WA)						ATK, PC, Aplikasi SIAK, Aplikasi <i>WhatsApp</i> (WA)	1 Menit	PDF KK
9	Pemohon menerima file PDK KK dan notifikasi pemberitahuan cetak mandiri. Pemohon mencetak file PDF KK sendiri.						PC, Gadget, Aplikasi Disdukcapil Smart Bantul, Aplikasi <i>WhatsApp</i> (WA)	0 Menit	PDF KK
10	Petugas cetak mengarsip berkas digital						File PDF KK	1 Menit	PDF KK

Bantul,
Kepala Dinas Kependudukan
Kabupaten

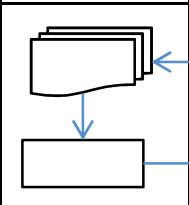
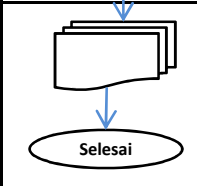
BAMBANG PURWAL

Pembina Utan

NIP. 19710506

I BAKU
KETERANGAN
apabila hilang menyertakan Foto Surat Keterangan Hilang dari Kepolisian, dan KK lama jika rusak.
Entri data hanya untuk KK baru dan perubahan data. KK hilang tidak ada kegiatan entri data. Apabila persyaratan yang dikirim belum lengkap, maka pemohon akan diberi notifikasi pemberitahuan untuk melengkapi
verifikasi yang dilakukan adalah verifikasi pengajuan cetak KK dari petugas unit layanan

tanda tangan secara elektronik pada Kartu Keluarga yang diajukan
Pemohon mendapat file PDF KK dan notifikasi pemberitahuan: untuk mencetak KK secara mandiri menggunakan kertas HVS A4 80 gram. KK lama agar dikembalikan ke Petugas Dukcapil di Kecamatan karena sudah tidak berlaku. Apabila perubahan data KK mengakibatkan pembaharuan KTP, maka pemohon melakukan permohonan pencetakan melalui aplikasi Disdukcapil Smart Bantul
Pemohon mengunduh file PDF KK, melakukan cetak KK secara mandiri menggunakan kertas HVS A4 80 gram
Di Back Up berlapis menggunakan Server Disdukcapil Smart Bantul, Harddisk, Flashdisk, dan berbagai fasilitas penyimpanan elektronik

2020

ikan dan Pencatatan Sipil
en Bantul

DI NUGROHO, SH.MH

na Muda / IV-c

i 199603 1 003